

**CASE IH**  
AGRICULTURE

FOR THOSE WHO DEMAND MORE

# OPTUM CVXDRIVE

TRAKTOREN MIT 250 - 300 PS



# DER OPTUM CVXDRIVE

Ein weiterer Meilenstein bei Case IH.

Case IH geht seit jeher auf die Anforderungen der Landwirte ein und hat immer das Ziel diese zu erfüllen. Unsere Kunden teilten uns mit, dass sie einen Traktor mit höherer Leistung, jedoch mit kompakten Abmessungen benötigen. Unsere Lösung ist die Optum CVXDrive Baureihe, die einen weiteren Meilenstein in der Case IH Produktgeschichte darstellt. Bereits bei seiner Markteinführung überzeugte er Landwirte und Fachjournalisten und wurde zur Maschine des Jahres 2016 gewählt.

Diese Baureihe bietet starke, kompakte und äußerst wendige Traktoren mit einem exzellenten Leistungsgewicht. Die Optum Modelle meistern jede Arbeit mit maximaler Leistung, Effizienz und Zuverlässigkeit und beeindrucken durch ihr neues Design und die moderne integrierte Gestaltung der Fahr- und Arbeitsscheinwerfer.

**DER OPTUM CVXDRIVE. DIE OPTIMALE LÖSUNG.**











# DAS BESTE AUS BEIDEN WELTEN

Maximale Leistung. Kompaktes Design.





Mit der schlanken Bauweise und dem hervorragenden Fahrkomfort bietet der Optum je nach Modell eine Motornennleistung von 250 bis 300 PS. Das optimale Leistungsgewicht ermöglicht eine höhere Vielseitigkeit des Traktors. Zudem werden die Zeitfenster für noch mehr Einsatzgebiete vergrößert.

Bodenbearbeitung, Saatbettbereitung, Aussaat oder Transportarbeiten - der Optum CVXDrive ist mit modernsten Systemen ausgestattet, die maximale Unterstützung für den Fahrer im Feld und auf der Straße garantieren.

Der Optum CVXDrive überzeugt durch außerordentlichen Bedienkomfort und höchste Sicherheit. Ihn zu fahren, ist ein großartiges Gefühl, das Sie bestimmt genießen werden - in der Gewissheit, dass dieser Traktor zudem eine höchst profitable Investition darstellt.

**DER OPTUM CVXDRIVE. OPTIMALE EFFIZIENZ.**

## MARKTFÜHRENDE TECHNOLOGIEN

Mit Case IH Advanced Farming Systems (AFS™) können Sie aus einem umfassenden Angebot an Spurführungssystemen wählen, die eine Genauigkeit von bis zu 1,5 cm bieten. Und mit dem AFS Pro 700™ Monitor haben Sie alles stets unter Kontrolle – beispielsweise mit dem Vorgewendemanagement HMC II - und können Ihre Arbeitsleistung durch den Einsatz von ISOBUS Klasse III-kompatiblen Anbaugeräten maximieren.

# LEISTUNGSTRÄGER DER SPITZENKLASSE

Produktiv bei allen Anwendungen

Für einen Traktor dieser Größe ist die Leistung atemberaubend. Verlassen Sie sich auf die dynamische, kompromisslose Leistungsabgabe: Der Motor nimmt es mühelos mit jedem Bodenbearbeitungsgerät auf und bewegt selbst schwere Anhänger auf der Straße kraftstoffsparend und sicher mit bis zu 50 km/h.

**DER OPTUM CVXDRIVE. MAXIMALE PRODUKTIVITÄT.**

## MAXIMALER FAHRKOMFORT

Die Vorderachse ist mit zwei Dämpferzylindern mit 110 mm Federweg und einer Längsschwinge an der Motorölwanne gelagert. Eine adaptive Steuerlogik garantiert höchste Leistung, Stabilität und Komfort.

MODELLE	Nennleistung nach ECE R120 <sup>1)</sup> bei 2.100 U/min (kW/PS)	Höchstleistung nach ECE R120 <sup>1)</sup> bei 1.800 U/min (kW/PS)	Max. Pumpenförderleistung Standard / Option (l/min)	Max. durchgehende Hubkraft (kg)
Optum 250 CVXDrive	184/250	201/273	165/-	11.058
Optum 270 CVXDrive	199/271	212/288	165/220	11.058
Optum 300 CVXDrive	221/300	230/313	165/220	11.058

<sup>1)</sup> ECE R120 entspricht ISO 14396 und EG-Richtlinie 97/68/EG







#### **SPARSAMER BEWÄHRTER MOTOR**

Der neue leistungsstarke 6-Zylinder-Motor mit 6,7 Litern Hubraum ist ein Kraftpaket und auf optimierten Kraftstoffverbrauch ausgelegt. Die Emissionsvorgaben der Stufe V werden mit dem unternehmenseigenen hocheffizienten Hi-eSCR2 Nachbehandlungssystem erfüllt.

#### **STUFENLOSE PRODUKTIVITÄT MIT CVXDRIVE**

Das CVXDrive-Getriebe -  
Stufenlos von 0 bis 50 km/h ECO.

#### **LEICHT UND LEISTUNGSSTARK**

Die Motorölkannen-Konstruktion bildet das Rückgrat des Traktors. Diese kompakte Bauform minimiert das Leergewicht und ermöglicht ein zulässiges Gesamtgewicht von 16.800 kg bei einer Nutzlast von bis zu 6.300 kg. Sie können den Traktor wahlweise mit Zusatzgewichten ballastieren und auch mit schwersten Front- und Heckanbaugeräten arbeiten.

#### **MEHR SICHERHEIT**

Der Optum CVXDrive überzeugt durch sein niedriges Gewicht, die hohe Motorleistung und die enorme Nutzlast. Ein fortschrittliches Anhänger-Bremssystem und ABS-System sorgen für maximale Sicherheit beim Transport schwerer Lasten unter allen Bedingungen.



# EFFEKTIVER UND LEICHTER ARBEITEN – DEN GANZEN TAG

Das großartige Gefühl, einen Optum CVXDrive von Case IH zu fahren.

Erleben Sie den überragenden Komfort des Optum CVXDrive.  
Er ist nicht nur absolut bedienungsfreundlich, sondern sieht mit dem  
neuen Design auch sehr gut aus und garantiert maximales Fahrvergnügen.

**DER OPTUM CVXDRIVE. EXZELLENT FAREIGENSCHAFTEN**











**A** Stauraum links in der Kabine

**B** Beifahrersitz

**C** Bodenteppich

**D** Beheizbarer und belüfteter  
Fahrersitz mit ausziehbarem  
Sitzkissen

**E** AFS PRO 700™  
Touchscreen-Monitor

**F** Multicontroller-Bedienarmlehne

**G** Klimaautomatik



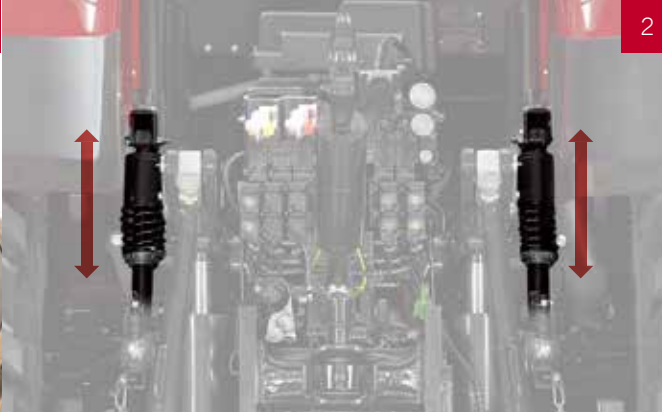

# BLEIBEN SIE FIT – DEN GANZEN TAG

Es gibt keinen besseren Ort, an dem Sie Ihren Arbeitstag verbringen können.

- 1** Dual Motion Fahrersitz
- 2** Verstellbare Kabinenfederung
- 3** Vorderachsfederung mit zwei Hydraulikzylindern, 110 mm Federweg und 8° Pendelwinkel

In der Kabine ist es so leise, dass Sie bequem über die integrierte Freisprecheinrichtung telefonieren können, während das AFS™ Accuguide System die Lenkung des Traktors übernimmt - und zwar präziser, als die meisten Fahrer es sich erträumen. Sie können über die Bluetooth Verbindung auch Musik von Ihrem Handy über das Soundsystem des Traktors wiedergeben lassen.

In ausreichendem Abstand zum Vorgewende meldet der AFS Pro 700™ Monitor, dass er bereit ist, die Wendesequenz per optionalen AccuTurn Pro auszuführen. Sie haben stets eine ausgezeichnete Sicht auf Ihr Umfeld und die bearbeitete Fläche hinter Ihnen – und das sogar in der Nacht – dank des 360° LED-Beleuchtungspakets.

Die Kabine des Optum CVXDrive bietet jede Menge Komfort, viel Licht und eine optimale Übersicht - profitieren Sie von größerer Freiheit und Flexibilität. Dank der neuen Vorderachsfederung, der Schwingungstilgung von Front- und Heckhubwerk, der Kabinenfederung und dem gefederten Fahrersitz ist der Fahrer vollständig vor Stößen und Erschütterungen geschützt und hat dabei jederzeit perfekt im Blick, was um ihn herum geschieht.

Die Kabine des Optum CVXDrive wurde speziell darauf ausgelegt immer sicher und komfortabel auf Feld und Straße unterwegs zu sein.

**DER OPTUM CVXDRIVE. HÖCHSTER KOMFORT.**

## KOMFORTBEREICH

- Geräuscharme Kabine mit nur 69 db(A)
- 360° LED-Scheinwerfer als Sonderausstattung
- 5,87 m² Fensterfläche für beste Sicht
- Geräumige Kabine mit 2.6 m³ Volumen
- Verschiedene Kabinenpakete für maximalen Fahrkomfort
- Verstellbare Kabinenfederung
- Vorderachsfederung mit adaptiver Steuerlogik

# INTUITIVE BEDIENUNG

Sie haben jede Situation voll unter Kontrolle.

Wir wissen, wie beschäftigt Sie und Ihre Mitarbeiter sind. Deshalb legen wir Wert darauf, dass Sie bei einem Wechsel des Traktors keine Zeit verlieren, weil Sie sich mit einer neuen Anordnung der Bedienelemente vertraut machen müssen. Auf allen Case IH Traktoren, vom Versum bis zum Quadtrac, finden Sie dasselbe Bedienlayout. Die Bedienung des Optum CVXDrive erfolgt weitestgehend über den Multicontroller und das ICP Bedienfeld, welche beide in die Armlehne des Sitzes integriert sind. Beide sind ergonomisch angeordnet und in bequemer Griffweite, dadurch haben Sie die Haupt-Bedienelemente des Traktors immer zur Hand.

Der Multicontroller ist durchdacht konzipiert und die Taster sind hintergrundbeleuchtet, so dass Sie schnell mit der Bedienung vertraut sind, auch wenn Sie ihn zum ersten Mal handhaben. Somit haben Sie jede Situation bestens im Griff,

denn mit diesem Hebel halten Sie alle Bedienfunktionen, die Sie benötigen, immer in der Hand. Hydraulik, Zapfwelle, Antriebsstrang u.v.m. werden über das ICP-Bedienfeld betätigt, das sich griffgünstig direkt neben dem Multicontroller befindet. Durchflussmengen- und Zeitsteuerung sind als Drehregler unter der Abdeckung in der Armlehne angeordnet. Der Leistungsmonitor des Traktors befindet sich in der rechten A-Säule, und in Kombination mit dem AFS Pro 700™ Touchscreen-Monitor ermöglicht die Anordnung der Bedienteile des Optum CVXDrive eine perfekte Übersicht und effektive Kontrolle für eine sicheres und stressfreies Arbeiten.

**DER OPTUM CVXDRIVE. OPTIMALE ERGONOMIE.**





**A** Traktor- und Leistungsmonitor

**B** AFS PRO 700™ Touchscreen

**C** Multicontroller

**D** Steuergeräte-Bedienhebel inkl. Joystick

**E** ICP – Intuitives Bedienfeld

**F** Front-/Heckzapfwelle Ein/Aus

**G** Hydraulik- und Hubwerkseinstellungen

**H** Parkbremse



**C**

**D**

**E**

**F**

**H**

**G**





# KRAFT IN LEISTUNG UMSETZEN

Effizienz rund um die Uhr.





Stunde um Stunde auf dem Feld - der Optum CVXDrive ist extrem effizient dank unserer bewährten FPT-Motoren und dem CVXDrive-Getriebe. Darüber hinaus sorgt das Automatische Produktivitäts-Managementsystem (APM) durch die permanente Abstimmung von Motordrehzahl und Getriebeübersetzung für optimale Effizienz und Kraftstoffersparnis.

**DER OPTUM CVXDRIVE. OPTIMALE EFFIZIENZ.**

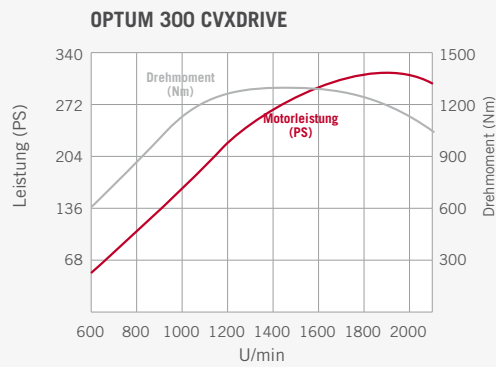

# LEISTUNG PUR

Auf maximale Effizienz auch unter härtesten Einsatzbedingungen ausgelegt.

Der 6-Zylinder-Motor des Optum CVXDrive stammt von FPT. Er wurde im eigenen Haus entwickelt und liefert 250 bis 300 PS Motornennleistung - laufruhig und effizient. Das Abgasstufe V kompatible, bewährte Hi-eSCR2 Abgasnachbehandlungssystem sorgt dafür, dass der Motor stets nur Frischluft ansaugen kann und somit immer höchste Leistung mit möglichst geringerem Kraftstoffverbrauch liefert.

Ein Case IH Traktor zeichnet sich dadurch aus, dass er besonders schwierige Einsatzsituationen mühelos durch einen starken Drehmomentanstieg überwindet. Sobald der Motor stärker belastet wird, verändert der Abgasturbolader mit variabler Geometrie (eVGT) die Stellung der Schaufelräder bei niedrigen Motordrehzahlen, um das Drehmoment zu erhöhen. Bei einer höheren Motordrehzahl hingegen wird der Turbolader in eine extrem kraftstoffsparende Stellung gebracht.

Das Kühlsystem des Optum CVXDrive funktioniert vollkommen unabhängig von der Motordrehzahl über eine feinfühlig elektronische Regelung. Um Ausfallzeiten aufgrund von

Wartungsarbeiten zu minimieren, wird ein Verstelllüfter eingebaut. Diese branchenweit einzigartige Lösung überwacht die Kühlanforderungen und verstellt nach Bedarf den Anstellwinkel der Lüfterflügel, so dass stets eine optimale Kühlleistung erzielt wird. Die Lüfterflügel sind umkehrbar, um Spreu und Schmutz von den Frontgittern blasen zu können. Die Reinigungsfunktion kann auch im Vorgewendemanagement-System HMC II gespeichert werden und reinigt den Kühler vollautomatisch.

Eine als Option erhältliche, marktführende Hochleistungs-Motorbremse erhöht die Bremsleistung um bis zu 40 %, unter Berücksichtigung der Einstellungen für Kühlerlüfter und eVGT, was die Bremsleistung noch weiter steigert und die Lebensdauer der Bremsscheiben verlängert. Dank des großzügig bemessenen Kraftstofftanks kann der Optum CVXDrive einen ganzen Tag auf dem Feld arbeiten.

**DER OPTUM CVXDRIVE. OPTIMALE LEISTUNG.**

## VORTEILE

- FPT-Motortechnologie von 250 bis 300 PS (Nennleistung), alle konform zu Abgasstufe V
- Hi-eSCR2 Abgasnachbehandlung ohne Partikelfilter und Abgasrückführung
- Der variable Turbolader (eVGT) garantiert ein promptes Ansprechen des Motors und ein höheres Drehmoment
- Automatisches Produktivitäts-Management APM und ECO Drive tragen zur Senkung des Kraftstoffverbrauchs bei
- Alleinstellungsmerkmal: Verstelllüfter als Wunschausstattung
- 630 Liter Dieseltank und 96 Liter AdBlue-Tank
- Optionale Hochleistungs-Motorbremse



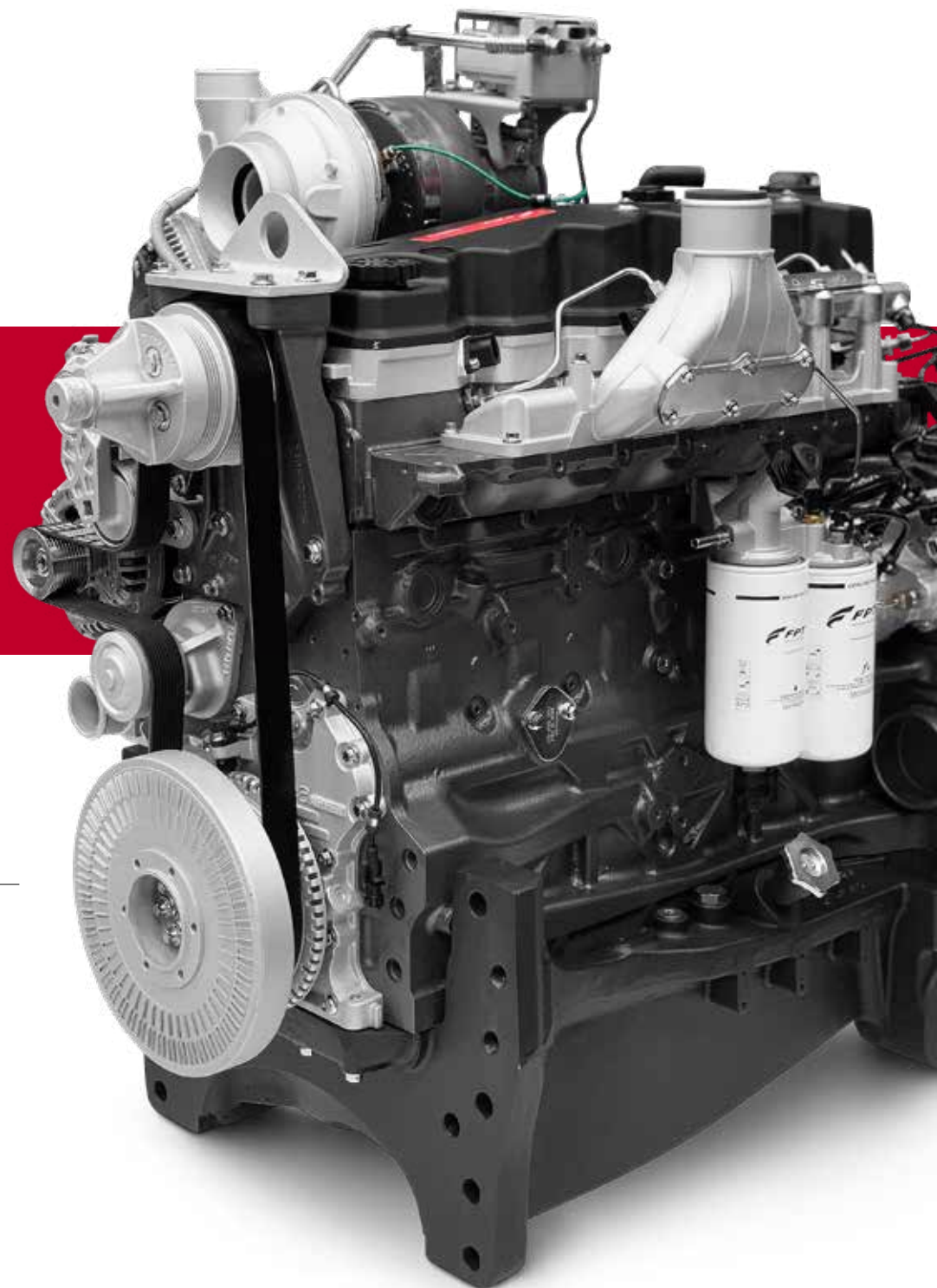

**LEGENDE**

- PM Partikel
- HC unverbrannte Kohlenwasserstoffe
- NO<sub>x</sub> Stickoxide
- CO Kohlenmonoxid
- N<sub>2</sub> Stickstoff
- CO<sub>2</sub> Kohlendioxid
- H<sub>2</sub>O Wasser

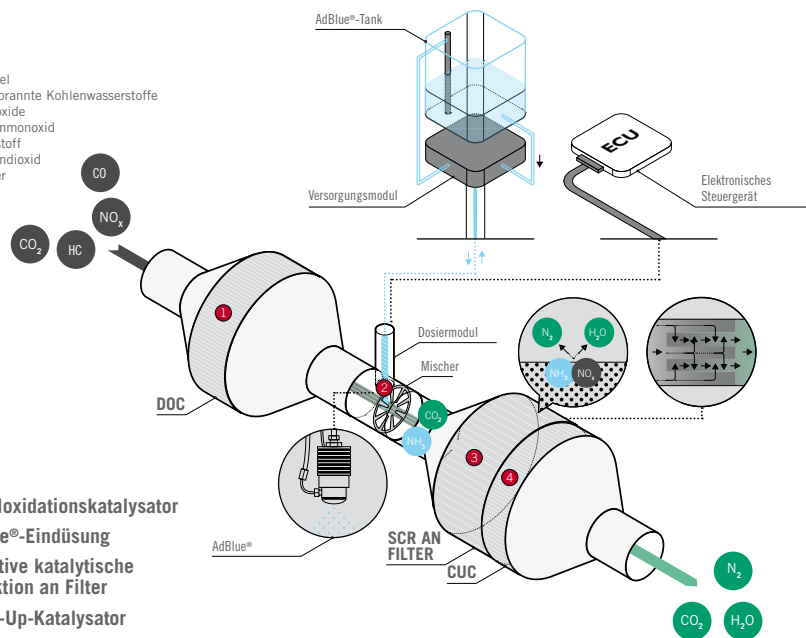

- ❶ Dieseloxidationskatalysator
- ❷ AdBlue®-Eindüsung
- ❸ Selektive katalytische Reduktion an Filter
- ❹ Clean-Up-Katalysator





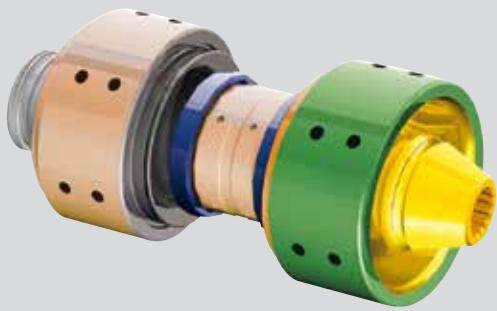

# EFFIZIENTES CVXDRIVE-GETRIEBE

Geben Sie Ihr Bestes - jederzeit.

Stufenloses CVXDrive-Getriebe auf dem Optum - einfach die beste Art zu arbeiten. Neben nahtlosen Gangbereichswechseln von Stillstand bis Höchstgeschwindigkeit, integrierter Kriechganggeschwindigkeit und 50 km/h bei nur 1600 U/min bietet das CVXDrive-Getriebe eine aktive Stillstandsregelung, mit der Sie an Steigungen anhalten und anfahren können, ohne die Kupplung oder die Bremse betätigen zu müssen.

Die aus dem Rennsport übernommene Doppelkupplungstechnologie (DKT) ist die Basis der Leistungseffizienz des Optum CVXDrive.

Wir haben diese clever konzipierten Kraftübertragungssysteme nicht nur wegen ihrer Effizienz implementiert, sondern auch, weil sie sehr bedienungsfreundlich sind und damit die Bediener-sicherheit erhöhen.

**DER OPTUM CVXDRIVE. OPTIMALE EFFIZIENZ.**

## VORTEILE

- Stufenloses Getriebe von 0 bis 50 km/h ECO mit automatischem Gangbereichswchsel unter voller Zugleistung
- Effiziente DKT™ Doppelkupplungstechnologie
- Automatisches Produktivitäts-Management (APM) für maximale Effizienz
- Automatische Parkbremse
- Die aktive Stillstandsregelung hält Traktor und Anhänger ohne Betätigung der Bremsen im Stillstand
- Feinfühliges Fahren mit Fahrpedal oder Kick-down-Funktion für promptes Ansprechen

# PRODUKTIV UND VIELSEITIG

Für jeden Einsatz konzipiert.

Vielseitigkeit und Produktivität sind die Grundtugenden des Optum CVXDrive. Diese Traktoren können jede Aufgabe meistern: Kompakt genug für schnelle Transportfahrten und leistungsstark für schwere Zugarbeiten.

Mit der neu konstruierten Vorder- und Hinterachse, einem Radstand von 2.995 mm und 2,15 m großen Reifen (z. B. 710/75R42) garantieren sie eine exzellente Zugkraftübertragung und beeindruckende Traktion.

**DER OPTUM CVXDRIVE. OPTIMALE VIELSEITIGKEIT.**















# HECKZAPFWELLE MIT VIER DREHZAHLEN – FRONTZAPFWELLE MIT ZWEI DREHZAHLEN

Leistungsstark oder wirtschaftlich – Sie haben die Wahl.

Der Optum CVXDrive bietet mehr als jeder andere: 4 Zapfelndrehzahlen standardmäßig am Heck und eine optionale, ins Fronthubwerk integrierte 2-fach Frontzapfwelle. Beide Lösungen werden komfortabel elektronisch geschaltet und auch der Drehzahlwechsel erfolgt elektronisch. Im ICP Bedienfeld kann dann auch eine Zapfwellenautomatik eingestellt und konfiguriert werden. Auch das wieder sowohl für Front- als auch für Heckzapfwelle. Die zur Verfügung gestellten ECO Drehzahlen liegen unter 1.600 Motorumdrehungen. Damit sparen sie zusätzlich Kraftstoff und senken den Geräuschpegel noch einmal deutlich. Es versteht sich von selbst, dass diese Funktionen einfach und bequem über das

serienmäßige Vorgewendemanagement HMC II abgespeichert und bei Bedarf abgerufen werden können.

Der Sanftanlauf erfasst den erhöhten Anlaufwiderstand bei Einschaltung der Zapfwelle und steigert die Drehmomentbelastung daraufhin schrittweise. Eine hydraulische Bremse stoppt die Bewegung der zapfwellengetriebenen Geräte, sobald der Fahrer die Zapfwelle ausschaltet. Das hydraulisch betätigte und elektronisch geregelte System ermöglicht eine stufenlose Modulierung und schützt so die Anbaugeräte.

## DER OPTUM CVXDRIVE. OPTIMALE KRAFTÜBERTRAGUNG.

### VORTEILE

- Heckzapfwelle standardmäßig mit 4 Drehzahlen
- Frontzapfwelle mit 2 Drehzahlen als Option
- Automatische Front- und Heckzapfwellenschaltung
- Sanftanlauf der Zapfwelle schont Ihre Arbeitsgeräte
- Die Zapfwellenbetätigung kann in das HMC II Vorgewendemanagement integriert werden

	Zapfelndrehzahl	Motordrehzahl [U/min]
Heckzapfwelle mit 4 Drehzahlen	540 / 540E / 1.000 / 1.000E	1.930 / 1.598 / 1.853 / 1.583
Frontzapfwelle mit 2 Drehzahlen	1.000 / 1.000E	1.886/1.585



# VIELE ANBAUMÖGLICHKEITEN

Für schwerste Geräte gebaut.

Case IH hat die Hydraulikanlage des Optum CVXDrive um eine leistungsstarke Axialkolbenpumpe herum konstruiert, die eine Fördermenge von bis zu 220 l/min liefert. Das verleiht dem Front- und Heckhubwerk die Hubkraft, die es mühelos mit den schwersten Geräten aufnimmt. Sie können also mit größeren Geräten arbeiten und Ihre Produktivität weiter steigern.

Die Hydraulikpumpe ist auf hohe Fördermengen bei niedrigen Motordrehzahlen ausgelegt. Dabei wird nur die Ölmenge zur Verfügung gestellt, die momentan auch wirklich gebraucht wird. Das spart zusätzlich Kraftstoff.

Im Heck sind bis zu 5 elektrohydraulische Steuergeräte mit gleichzeitiger bedarfsgerechter Druckölversorgung installiert, die den Einsatz sehr großer Arbeitsgeräte ermöglichen. Diese Steuergeräte sind über die Bedienelemente in Bezug auf Durchflussmenge und Zeitsteuerung in der Armlehne des Fahrersitzes voll konfigurierbar. Ein Power Beyond Anschluss ist auf Wunsch erhältlich.

Der Optum CVXDrive kann auf Wunsch mit mittigen Zusatzsteuergeräten (1, 2 oder 3) für ein Fronthubwerk ausgestattet werden. Ein Heckzusatzsteuergerät lässt sich mit externen Bedienelementen vom Boden aus betätigen. Schauen Sie auf die technischen Daten. Sie werden beeindruckt sein.

**DER OPTUM CVXDRIVE. OPTIMALE FLEXIBILITÄT.**

## VORTEILE

- Maximale durchgehende Hubkraft des Heckhubwerks 11.058 kg
- 5 elektronische Zusatzsteuergeräte im Heck und 3 mittige Zusatzsteuergeräte möglich
- Bis zu 220 l/min Pumpenförderleistung für besonders anspruchsvolle Arbeitsgeräte
- Voll integriertes Fronthubwerk mit konkurrenzloser Hubkraft von bis zu 5.821 kg



Durchflussmenge und Zeitsteuerung perfekt im Blick mit dem AFS Pro 700™ Monitor.









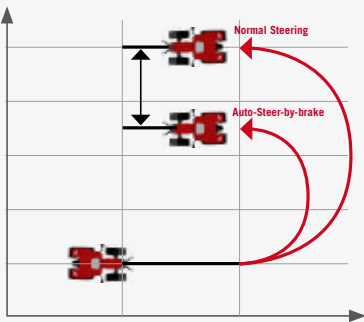

Steer-by-ABS und Auto-Steer-by-Brake reduzieren den Wenderadius des Traktors.



Mit der Advanced Trailer Brake von Case IH können Sie auch in heiklen Situationen ganz entspannt bleiben. Das patentierte System erkennt aktiv die aktuelle Fahrsituation und stabilisiert den Traktor über die pulsierend eingesetzten pneumatischen Anhängerbremsen, um das "Einknicken" des Lastzuges zu verhindern und das Gespann gestreckt zu halten. Zudem wird eine Überhitzung der Bremsen vermieden. So bleiben Sie auf der sicheren Seite, ohne Kompromisse.



Hochentwickelte Anhängerbremse für erhöhte Fahrstabilität und Sicherheit.

# OPTIMALE TRAKTION UND ERHÖHTE SICHERHEIT

Bleiben Sie wendig – auf dem Feld und bei Bremsmanövern auf der Straße.



Allrad- und Differenzialsperren-Management.

Die **gedeferte Vorderachse** des Optum CVXDrive sorgt mit seinen beiden Federungszyllindern für komfortable Straßenfahrten und optimaler Traktion im Feldeinsatz. Mit seinem niedrigen Wenderadius und dem automatischen Allrad- und Differenzialsperren Management sind Sie stets agil und wendig unterwegs. Sollte das **ABS System** mit an Bord sein, kann mit dessen erweiterten ABS Funktionen automatisch die Einzelradbremse am Vorgewende betätigt werden ohne dass das Hinterrad blockiert. Diese einstellbare Funktion erhöht die Wendigkeit noch einmal deutlich. Das ABS System für sich sorgt stets für eine sichere Straßenfahrt und optimales Bremsen und Lenken ohne Blockieren der Räder. Grundsätzlich sind die Achsen des Optum CVXDrive für höchste Lasten konstruiert. Mit seiner zusätzlichen Gesamtmasse von 16.800 kg stellt er bis zu 6.300 kg Nutzlast zur Verfügung. Somit kann auch die Front einen hohen zusätzlichen Ballast aufnehmen. Die Hinterräder können mit

Radgewichten ausgerüstet werden. Bei richtiger Ballastierung bringt es der Optum CVXDrive auf eine beachtliche Zugleistung im Feld. Zahlreiche unterschiedliche Anhängervorrichtungen bieten die Möglichkeit jegliche Anbaugeräte oder Anhänger effizient und mit der optionalen „**Advanced Trailer Brake**“ sicher zu ziehen.

Das **optionale Reifendrucküberwachungssystem** überwacht bis zu 16 Räder (auch die Räder der Anhänger). Das System ist im AFS Pro 700™ Monitor integriert und ermöglicht die Einstellung von Sollwerten, bei deren Abweichung sofort eine Warnmeldung auf dem Display erscheint. Mit dem optionalen am Fahrzeugheck installierten **zusätzlichen Druckluftanschluss** kann der Fahrer jederzeit Reifen korrigieren oder beispielsweise den Kühler mobil reinigen.

**DER OPTUM CVXDRIVE. OPTIMALE SICHERHEIT.**

## VORTEILE

- Allrad- und Differenzialsperren-Management
- Wenderadius von nur 7,7 m
- Vorderachsfederung erhöht Stabilität und Traktion
- „Advanced Trailer Brake“ Anhängerbremssystem erhöht Gespann-Stabilität und Sicherheit.
- ABS Antiblockier-Bremssystem für schnelles und sicheres Abbremsen
- Auto-Steer-by-brake (erweitertes ABS)
- Reifendruck-Überwachungssystem für optimale Traktion
- Bis zu 2.000 kg Frontballast oder Hinterradgewichte von bis zu 1.182 kg
- Vielseitiges Reifenangebot mit einem Durchmesser von bis zu 2,15 m





# BLEIBEN SIE IN DER RICHTIGEN SPUR

Case IH Advanced Farming Systems (AFS™) für höchste Effizienz.





Es ist ein großartiges Gefühl, den neuesten Traktor aus dem Hause Case IH zu fahren, und zu wissen, dass man eine kluge Investition getätigt hat. Dies wird durch wertsteigernde Funktionen wie das aktuelle Advanced Farming System (AFS™), eine umfassende ISOBUS Kompatibilität und das HMC II Vorgewendemanagement noch unterstrichen.

Das AFS™-Konzept zielt darauf ab, dass Sie Ihre Betriebskosten optimieren und lange Arbeitstage auf dem Feld zu einem angenehmen, stressfreien Erlebnis werden lassen.

ISOBUS Kompatibilität ist für diese Traktorkategorie selbstverständlich, und die Bedienung über den Touchscreen-Monitor des Optum CVXDrive ist das Beste an Bedienkomfort, was Sie sich vorstellen können.

Im selben Maße wurde das Vorgewendemanagement (HMC II) darauf ausgelegt, zunehmend immer mehr Arbeitsschritte bei der Traktorbedienung zu automatisieren.

**DER OPTUM CVXDRIVE. OPTIMALE RENTABILITÄT.**



- 1 AFS Accuguide: GPS- und Glonass-basierte Spurführung
- 2 xFill überbrückt RTK-Signalausfälle von bis zu 20 Minuten
- 3 Überwachen und steuern Sie Ihre Maschinen mit dem Telematiksystem AFS Connect™



**AFSUPPORTCENTER**

0 800 0281 910  
afssupporteur@caseih.com



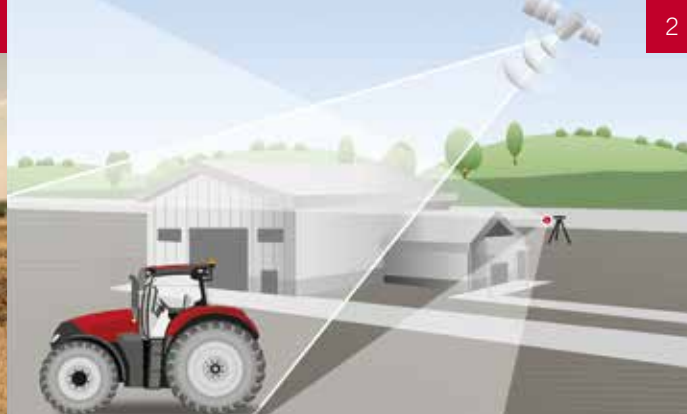

# PERFEKTER RICHTUNGSSINN

Erledigen Sie Ihre Arbeit schneller mit Advanced Farming Systems.

Case IH Advanced Farming Systems (AFS™) ist seit über einem Jahrzehnt der Vorreiter in Sachen Precision Farming. Case IH AFS bietet Ihnen alles, was Sie benötigen, um Wiederholgenauigkeit, Reduzierung von Überlappungen, Senkung der Betriebskosten und Maximierung der Betriebsrentabilität zu erzielen.

Die Optum CVXDrive Traktoren sind mit einer AFS™ Accuguide Komplettlösung oder Vorbereitung erhältlich und mit einem AFS Pro 700™ Touchscreen-Monitor ausgestattet. Dies bedeutet, dass Ihr Händler ein vollautomatisches integriertes GPS/Glonass/Egnos Lenksystem jederzeit nachrüsten kann falls es noch nicht an Bord ist. Sie können so Ihre Feldarbeit mit branchenführender Präzision erledigen. Mit dem Signal einer lokalen RTK+ Station erhalten Sie eine Spur-zu-Spur-Genauigkeit von 1,5 cm. Über den Signalempfang in freier Sichtlinie

brauchen Sie sich keine Gedanken zu machen. Unsere Software mit xFill-App kann das RTK+ System für bis 20 Minuten überbrücken, so dass Sie die exakte Richtung selbst in der Abschattung durch Bäume usw. beibehalten.

Das serienmäßige Case IH AFS Connect™ Telematiksystem ermöglicht Landwirten und Betriebsleitern, Ihre Maschinen vom Büro aus zu managen und zu überwachen. Sie können Maschinen in Echtzeit über den Büro-PC orten und deren Leistungsdaten abfragen - über die GPS-Signale der Spurführung und Funk-Datennetze. Eine Analyse der Daten hilft, die Logistik zu verbessern, den Kraftstoffverbrauch zu minimieren und die Leistung zu optimieren.

## DER OPTUM CVXDRIVE. OPTIMALE SPURFÜHRUNG.

### VORTEILE

- Verschiedene Korrektursignale/ Genauigkeiten verfügbar
- Empfänger nutzen parallel GPS, GLONASS und EGNOS Signale
- Kostengünstiges RTX-Signal.
- Hochgenaues RTK+ Signal als Option, mit Genauigkeitsstufen bis 1,5 cm
- Integriertes AccuGuide-System
- xFill überbrückt RTK+-Signalausfälle von bis zu 20 Minuten
- AFS Connect Telematiksystem

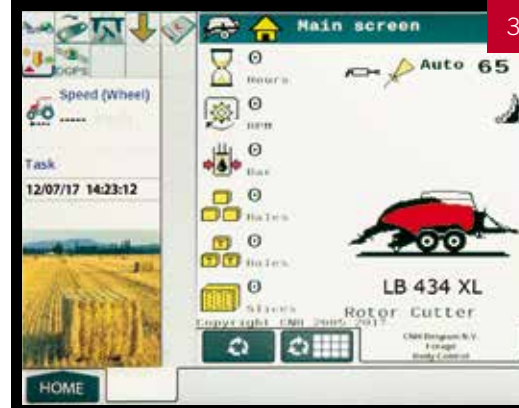
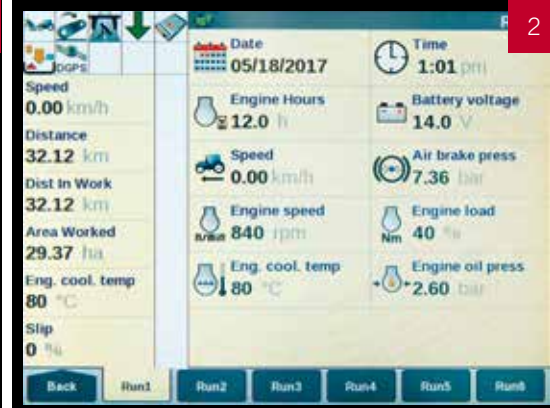
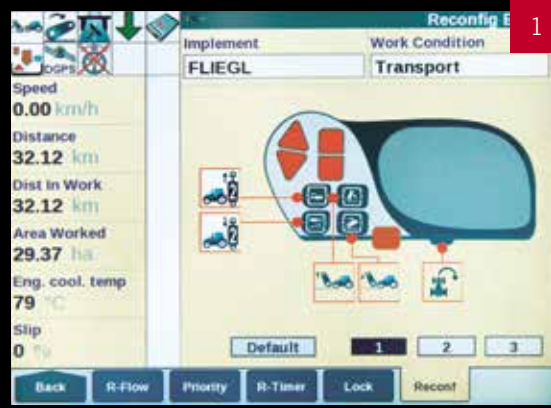

- 1 Individuelle Konfiguration der Steuergerät-Bedienhebel
- 2 Leistungsüberwachung.
- 3 Überwachung der Anbaugeräte mit Kameras

# PRÄZISE STEUERUNG

Interaktiv, integriert und intuitiv.

Der AFS Pro 700™ Touchscreen-Monitor von Case IH bietet ein breites Anwendungsspektrum einschließlich eines umfassenden Produktivitäts-Managements. In die Armlehne des Fahrersitzes integriert gibt dieser Touchscreen-Monitor dem Fahrer die volle Kontrolle über sämtliche automatisierte Funktionsabläufe des Traktors und eine Rückmeldung zu bearbeiteten Flächen und Verbräuchen in Echtzeit.

Es ist ganz einfach, den Traktor mit der intuitiven AFS Pro 700™ Oberfläche einzurichten, um mit sämtlichen Bordsystemen zu kommunizieren und die Konnektivität mit ISOBUS-kompatiblen Geräten herzustellen. Sie können zusätzlich Durchflussmengen und Zeitsteuerung der Hydraulik programmieren, Standardabläufe des Vorgewendemanagements speichern und sogar bis zu 3 Heckkameras anschließen.

Nach dem Setup verwendet der Fahrer bei der Feldarbeit meist diese Funktionen: Die AFS-Spurführung und die Gerätebildschirme, die automatisch auf dem Monitor eingeblendet werden, sobald an Front oder Heck ISOBUS-kompatible Maschinen angeschlossen werden. Jetzt haben Sie die volle Kontrolle über Ihre Anbaugeräte, einschließlich der zeit- und fahrstreckenbasierten Funktionen des Vorgewendemanagements.

Der Monitor liefert parallel die Daten zu Produktivität und Kraftstoffverbrauch, die Sie automatisch auf Ihren Büro-PC übertragen oder auf einem USB-Stick speichern können. Der Optum CVXDrive ist Ihr Einstieg in die professionelle Auswertung von Ertragsdaten.

## DER OPTUM CVXDRIVE. OPTIMALE BEDIENUNG.

### VORTEILE

- Intuitiv bedienbarer AFS Pro 700™ Touchscreen-Monitor
- Höhere Produktivität durch minutengenaue Informationen
- Aufgeteilte Bildschirmfunktionen bei der Verwendung von 2 AFS Pro 700 Bildschirmen
- AccuTurn Pro™: Accuguide und HMC II arbeiten miteinander
- Durch zusätzliche Kameras (Option) haben Sie alle Bereiche im Blick
- Meldungen in Echtzeit über AFS Connect™











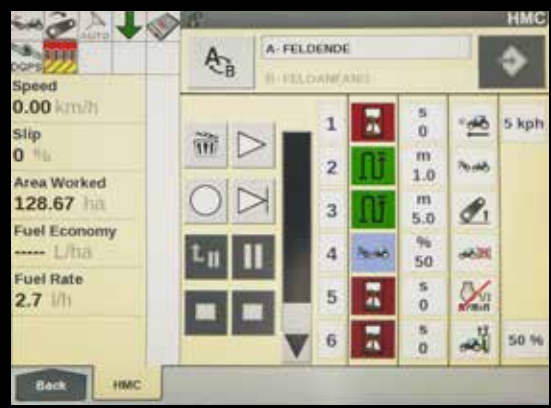

**PRESSENSTEUERUNG**  
Beschickungs-Steueralgorithmus  
(Software) für Großballenpresse

**ISOBUS KLASSE III**

**TRAKTORSTEUERUNG**  
Geschwindigkeitsänderung  
anhand von entsprechenden  
Eingangssignalen von der Presse

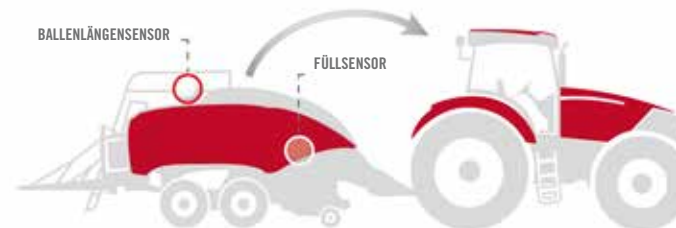

# DIE PRODUKTIVITÄTS-PROFIS

Vorgewendemanagement HMC II und AccuTurn Pro plus integrierte ISOBUS Kompatibilität.

Die Optum CVXDrive Modelle sind mit dem Vorgewendemanagement HMC II ausgestattet, das den Fahrer beim Bedienen der Anbaugeräte während des Wendevorganges unterstützt. Jeder Bedienschritt kann programmiert werden - entweder nach Zeit oder nach der zurückgelegten Fahrstrecke. Zusätzlich kann der Fahrer bestimmte Trigger für verschiedene automatisierte Funktionen setzen, so z. B. für das Absenken der Motordrehzahl nach dem Ausheben des Geräts. Er kann eine Vorgewendesequenz auf dem Feld während ihrer Ausführung aufzeichnen oder bei stillstehendem Traktor programmieren. Anschließend kann diese Vorgewendesequenz automatisch oder Schritt für Schritt abgerufen werden, und zwar über den Multicontroller, den AFS Pro 700™ Monitor oder das ICP-Bedienfeld in der Armlehne.

Nach der Einführung von ISOBUS Klasse I und II, bei denen der AFS Pro 700™ Monitor Geräteeinstellungen

anzeigt bzw. im Fall des ISOBUS II Geräte steuert, können bei ISOBUS Klasse III die Geräte den Optum CVXDrive steuern. Der Traktor passt dann automatisch die Vorwärtsgeschwindigkeit, Lenkung, Hubwerksstellung und Zapfwelldrehzahl an und betätigt je nach Gerät die jeweiligen Zusatzsteuergeräte - eine optimale Kommunikation zwischen Anbaugerät und Traktor.

Mit dem neuen AccuTurn Pro System ist es nun naheliegend, dass die HMC II Bediensequenz und der automatische Lenkvorgang miteinander kombiniert werden. Dadurch wird nun der gesamte Arbeitsablauf am Vorgewende voll automatisiert. Das System ermittelt die optimale Wendespur und -geschwindigkeit und steuert gleichzeitig das Anbaugerät - welche eine zusätzliche Effizienz- und Komfortsteigerung?

**DER OPTUM CVXDRIVE. OPTIMALE AUTOMATISIERUNG.**

## VORTEILE

- Das Vorgewendemanagement HMC II automatisiert die Arbeitsabläufe, um den Fahrer zu entlasten und die Produktivität zu erhöhen
- ISOBUS II Steuerung der Geräte-einstellungen über den AFS Pro 700™ Monitor
- ISOBUS III für maximale Effizienz; das Anbaugerät steuert Traktorgeschwindigkeit, Lenkung, Heben/Senken des Hubwerks und Zapfwelldrehzahl
- AccuTurn Pro ermöglicht durch Kombination von Vorgewendemanagement und automatischer Lenkung eine vollständige Automatisierung des Arbeitsablaufs



# 8 YEARS IN A ROW INDUSTRY LEADER



2018 IST DAS 8. JAHR IN FOLGE, IN DEM CNH INDUSTRIAL SEINE STELLUNG ALS BRANCHENFÜHRER IN DEN PRÉSTIGETRÄCHTIGEN DOW JONES NACHHALTIGKEITSINDIZES 'WORLD' UND 'EUROPE' BEHAUPTET.





VERRINGERN SIE DEN RESSOURCEN-  
VERBRAUCH DURCH UMSTIEG VON FOSSILEN  
ENERGIETRÄGERN AUF **ERNEUERBARE  
ENERGIEN**



STEIGERN SIE DIE PRODUKTIVITÄT IN DER  
LANDWIRTSCHAFT, UM DIE **VERFÜGBARKEIT  
VON NAHRUNGSMITTELN  
ZU VERBESSERN**



REDUZIEREN DER **UMWELTBELASTUNGEN**  
UND OPTIMIEREN DES **ENERGIEVERBRAUCHS**  
IN ALLEN UNTERNEHMENSPROZESSEN



MEHR MÖGLICHKEITEN FÜR DEN AUSTAUSCH  
VON **IDEEN** UND **BEWÄHRTEN PRAKTIKEN**  
MIT ALLEN **INTERESSENGRUPPEN**

# NACHHALTIGKEIT

Ein Teil von allem, was wir tun

Case IH ist Teil von CNH Industrial, einem der weltweit größten Investitionsgüterunternehmen. Das Unternehmen richtet den Fokus konsequent auf seine Verantwortung gegenüber der Umwelt und ist bereits sieben Mal Branchenführer im Dow Jones Nachhaltigkeitsindex gewesen. Innerhalb der CNH Industrial-Gruppe wurden:

- 91 % der Abfälle wiederverwertet
- 27,5 % des Wassers recycelt und
- 56 % der Elektrizität durch erneuerbare Quellen erzeugt.

Als weltweit führender Anbieter von Investitionsgütern tragen wir große Verantwortung. Das bedeutet, dass wir für alle unsere globalen Aktivitäten Verantwortung übernehmen müssen. Unsere Verantwortlichkeiten enden nicht am Werkstor. Wir haben große Anstrengungen unternommen, um in Bezug auf die globalen Fragen zur Nachhaltigkeit aktiv zu werden. Im Laufe der Jahre haben wir unsere Forschungs- und Entwicklungsarbeit vermehrt darauf ausgerichtet, in puncto Sicherheit und Umweltverträglichkeit immer höhere Standards

für unsere Produkte zu erreichen. Anstatt die Kunden nur eine Wahl zwischen niedrigen Betriebskosten und Ökoeffizienz zu lassen, sieht es unsere Strategie vor, Produkte anzubieten, die Ihnen beides bieten.

Dank innovativer Produkte und Lösungen, die sich umweltverträglich betreiben lassen, leistet Case IH einen wesentlichen Beitrag zur Bewältigung globaler Probleme wie dem Klimawandel. Unternehmen stehen heute vor komplexen und miteinander verbundenen Herausforderungen, die eine ständige Weiterentwicklung des Nachhaltigkeitsansatzes erfordern. Ein Szenario, von dem Case IH glaubt, dass es ein wichtiger Antrieb für eine langfristige Wertschöpfung aller Interessengruppen ist – das Kernziel unserer Marke.

Die Ingenieure bei Case IH haben es sich zur Aufgabe gemacht, Maschinen herzustellen, die nicht nur auf dem Land, sondern auch mit dem Land arbeiten.

**CASE IH. IMMER AUF DIE ZUKUNFT FOKUSSIERT.**

## DIE TREIBENDEN ELEMENTE FÜR MEHR NACHHALTIGKEIT SIND:

- Notwendigkeit, eine wachsende Bevölkerung zu ernähren
- Schutz des Bodens für künftige Generationen
- Anbieten von Lösungen für eine nachhaltige Landwirtschaft
- Sensibilisierung der Öffentlichkeit
- Förderung von mehr Engagement der Menschen





# ARBEITEN OHNE AUSFALLZEITEN

Wartung leicht gemacht.

Wir wissen, dass die Zeit in der Landwirtschaft stets knapp ist - je weniger Zeit Sie mit Wartungsarbeiten verbringen, desto besser. Die routinemäßigen Prüf- und Wartungsarbeiten am Case IH Optum CVXDrive sind schnell und einfach durchführbar. Sie brauchen nur die Standardkontrollen durchzuführen, und schon ist Ihr CVXDrive einsatzbereit.

Wir haben die Optum CVXDrive Traktoren mit verlängerten 750-Stunden-Wartungsintervallen konzipiert, damit Sie Ihre Wartungskosten niedrig halten und sich ganz auf ihre Arbeit konzentrieren können.

## DER OPTUM CVXDRIVE. OPTIMALE WARTUNG.

### VORTEILE

- Unübertroffene Wartungsintervalle: 750 Stunden für Motor und 1.500 Stunden für Getriebe und Hydraulik
- Wartungsfreies Hi-eSCR2 Nachbehandlungssystem
- Keine Abgasrückführung
- Einfacher Zugang für schnelle tägliche Routinewartung
- Umkehrlüfter reinigt automatisch die Kühlpakete und verringert dadurch die wartungsbedingten Ausfallzeiten
- Druckluftanschluss (Option) im Heck für Reinigung auf dem Feld
- Branchenführendes Kraftstofftankvolumen von 630 Litern und 96 Liter AdBlue-Tank für sehr lange Arbeitstage









# SIE KONZENTRIEREN SICH AUF IHRE ARBEIT, WIR KÜMMERN UNS UM DEN REST

## Serviceteam

Das Case IH **SERVICETEAM**, ein starkes Händlernetz, unterstützt durch lokale Case IH Mitarbeiter, marktführende Case IH Begleittools, moderne Schulungsmethoden, einen erstklassigen Ersatzteilservice und eine Top-Logistikleistung, garantiert Case IH Kunden einen exzellenten After-Sales-Rundumservice, damit sie sich ganz auf die Landwirtschaft konzentrieren können!

TECHNISCHER SUPPORT | SERVICE | ERSATZTEILE | MAXSERVICE | SERVICEFINANCE

### **ORIGINALPARTS**

#### **WIR HALTEN IHRE MASCHINEN AM LAUFEN.**

Ihr CASE IH Vertriebspartner vor Ort, unser Fachpersonal der rund um die Uhr erreichbaren Ersatzteilversorgung sowie deren Kollegen der Versandabteilung - sie alle gehören zum Case IH Serviceteam-Netzwerk. Sie sind umfassend geschult, geben Ihnen Expertentipps und lösen Probleme, denn sie sorgen dafür, dass genau die richtigen Case IH Original-Ersatzteile beschafft und direkt versendet werden, die Sie am nächsten Tag oder sogar eher erhalten. So halten Sie Ihre Maschinen stets in Top-Form.

### **MAXSERVICE**

#### **RUND UM DIE UHR. UND ÜBERALL.**

Auch wenn Sie rund um die Uhr arbeiten, lässt MaxService Sie nicht im Stich. Über diese spezielle Hotline können Sie das Case IH Serviceteam an jedem Tag der Woche rund um die Uhr erreichen. Qualifizierte Mitarbeiter Ihres Händlers helfen Ihnen gerne bei technischen Fragen, Software-Lösungen und der Bestellung von Original-Ersatzteilen. Während der Saison sorgen wir mit unserem Pannenservice dafür, dass Ihre Arbeit weiterläuft.

### **SAFEGUARD GOLD**

### **SAFEGUARD SILBER**

### **SAFEGUARD BRONZE**

#### **SAFEGUARD GOLD, SILBER ODER BRONZE SIND EINE GARANTIEVERLÄNGERUNG MIT INTEGRIERTEM SERVICEPAKET.**

Nach Maß für Sie und Ihre Maschinen - es können Wartungsverträge, Service, Telematiksystem, Versicherung und Case IH Finanzierungspakete eingeschlossen werden. Und was am wichtigsten ist - Sie brauchen sich keine Gedanken mehr über Maschinenausfälle zu machen, haben eine umfassende Deckung für die Maschine und können die Betriebskosten präzise und einfach kalkulieren.



#### **OPTIMALE FINANZIERUNGSLÖSUNGEN FÜR JEDE INVESTITION.**

CNH Industrial Capital ist die Finanzierungsgesellschaft von Case IH. Unsere Mitarbeiter sind Finanzexperten mit langjähriger Erfahrung in der Landwirtschaft. Wir sind nicht nur mit dem Markt und den Produkten von Case IH vertraut, sondern verstehen auch die individuellen Anforderungen Ihres Betriebs. Aus diesem Grund können wir Ihnen für neue Investitionen immer eine Finanzierungslösung vorlegen, die speziell auf Ihre betrieblichen Anforderungen abgestimmt ist. Es ist unser höchstes Ziel, die Rentabilität Ihrer Investitionen zu steigern!





MODELLE	OPTUM 250 CVXDRIVE	OPTUM 270 CVXDRIVE	OPTUM 300 CVXDRIVE
MOTOR	FPT	FPT	FPT
Zylinderzahl	6		
Typ	Common Rail Dieselmotor mit 24 Ventilen, einstufigem eVGT-Turbolader und Hi-eSCR2 Abgasnachbehandlung		
Abgasstufe	Stufe V		
Hubraum (cm³)	6.728		
Höchstleistung nach ECE R120 <sup>3)</sup> (kW/PS)	201 / 273	212 / 288	230 / 313
... bei Motordrehzahl (U/min)	1.800		
Nennleistung nach ECE R120 <sup>3)</sup> (kW/PS)	184 / 250	199 / 271	221 / 300
... bei Motordrehzahl (U/min)	2.100		
Max. Drehmoment (Nm bei 1.400 U/min)	1.173	1.194	1.282
Drehmomentanstieg (%)	40	32	28
Kraftstofftank, Diesel / Harnstoff (Liter)	410 / 96	630 / 96	
GETRIEBE			
CVXDrive - stufenloses Getriebe - 50 km/h ECO oder 40 km/h ECO	●		
Powershuttle	●		
Ausf. der Hinterachs-Differenzialsperre	Nasse Lamellenkupplung u. Differenzialsperren-Managementsystem		
Betriebsbremse	Hydraulisch betätigte Mehrscheibenbremse im Ölbad, selbst nachstellend		
ZAPFWELLE			
Typ	Elektrohydraulisch mit optionaler Zapfwellenautomatik		
Drehzahlen	540 / 540E / 1.000 / 1.000E		
... bei Motordrehzahl (U/min)	1.930 / 1.598 / 1.853 / 1.583		
Endschaft-Ausführung Standard (Option)	1 3/8-Zoll mit 21 Keilen (1 3/8-Zoll mit 6 Keilen, 1 3/4-Zoll mit 20 Keilen)		
FRONTZAPFWELLE UND FRONTHUBWERK	○	○	○
Drehzahlen	1.000 / 1.000E		
... bei Motordrehzahl (U/min)	1.886 / 1.585		
Max. Hubkraft (kg)	5.821		
OECD-Hubkraft über den gesamten Bereich in 610 mm Abstand (kg)	4.487		
ALLRADANTRIEB UND LENKUNG (ANTRIEBSSTRANG)			
Typ	Elektrohydraulisch mit Managementsystem, elektrohydraulische Differenzialsperre und aktive Vorderachsfederung serienmäßig		
ABS-Bremssystem	○		
Vorderachsfederung	●		
Lenkwinkel (°)	55		
Min. Wenderadius <sup>1)</sup> Spurweite 1.930 mm (m)	7,7		
HYDRAULIKANLAGE			
Ausführung	Druck- und förderstromgeregelte Hydraulikpumpe		
Max. Pumpenförderleistung Standard / Option (l/min)	165 / -	165 / 220	
Systemdruck (bar)	215		
Regelung	Elektronische Hubwerksregelung (EHR) mit Schwingungstilgung		
Max. durchgehende Hubkraft (kg)	11.058		
OECD-Hubkraft über den gesamten Bereich in 610 mm Abstand (kg)	10.305		
Max. Anzahl der Hecksteuergeräte	5 elektronisch		
Max. Anzahl d. Zwischenachs-Steuergeräte m. elektronischem Joystick	3 elektronisch		
Steuergerät-Zeitsteuerung	1 - 60 Sekunden auf allen Modellen		
Kategorie	Kat. III N	Kat. III / IVN	Kat. III / IVN
Radschlupfregelung	●		



MODELLE	OPTUM 250 CVXDRIVE	OPTUM 270 CVXDRIVE	OPTUM 300 CVXDRIVE
<b>GEWICHT</b>			
Ungefähres Leergewicht (kg)		10.500	
Zulässiges Gesamtgewicht (kg)		16.800	
Zul. Vorderachslast Einzelräder/Zwillingsräder (kg)		7.500 / 6.500	
Zul. Hinterachslast (kg)		11.600	
<b>ABMESSUNGEN</b>			
A: Max. Länge mit abgesenkten Unterlenkern von Front- und Heckhubwerk (mm)		5.700	
B: Gesamthöhe (mm)		3.265	
C: Mindestbreite Außenkanten der Hinterradreifen (min./max.) (mm)		2.536 / 2.993	
D: Radstand (mm)		2.995	
E: Höhe in Mitte der Hinterachse, höchster Punkt (gef. Kabine) (mm)		2.341	
F: Spurweite vorn (mm)		1.858 - 2.258	
F: Spurweite hinten (mm)		Verstellachse 1.840 - 2.374	
<b>STANDBEREIFUNG <sup>2)</sup></b>			
Vorn	600 / 70 R30	650 / 60 R34	650 / 60 R34
Hinten	710 / 70 R42	710 / 75 R42	710 / 75 R42
<b>GRÖSSTE VERFÜGBARE REIFENKOMBINATIONEN</b>			
	<b>GRUPPE 48</b>	<b>GRUPPE 49</b>	<b>GRUPPE 49</b>
Vorn	IF 600 / 70 R30	IF 650 / 60 R34	IF 650 / 60 R34
Hinten	IF 800 / 70 R38	IF 650 / 60 R34	IF 650 / 60 R34

● Standardausstattung    ○ Zubehör    <sup>1)</sup> Mit Standardbereifung    <sup>2)</sup> Sonstige Reifen auf Anforderung    <sup>3)</sup> ECE R120 entspricht ISO 14396 und 97 / 68 / EG    <sup>4)</sup> IF = Improved Flexion ==> bis 20 % höhere Tragfähigkeit bei gleichem Luftdruck

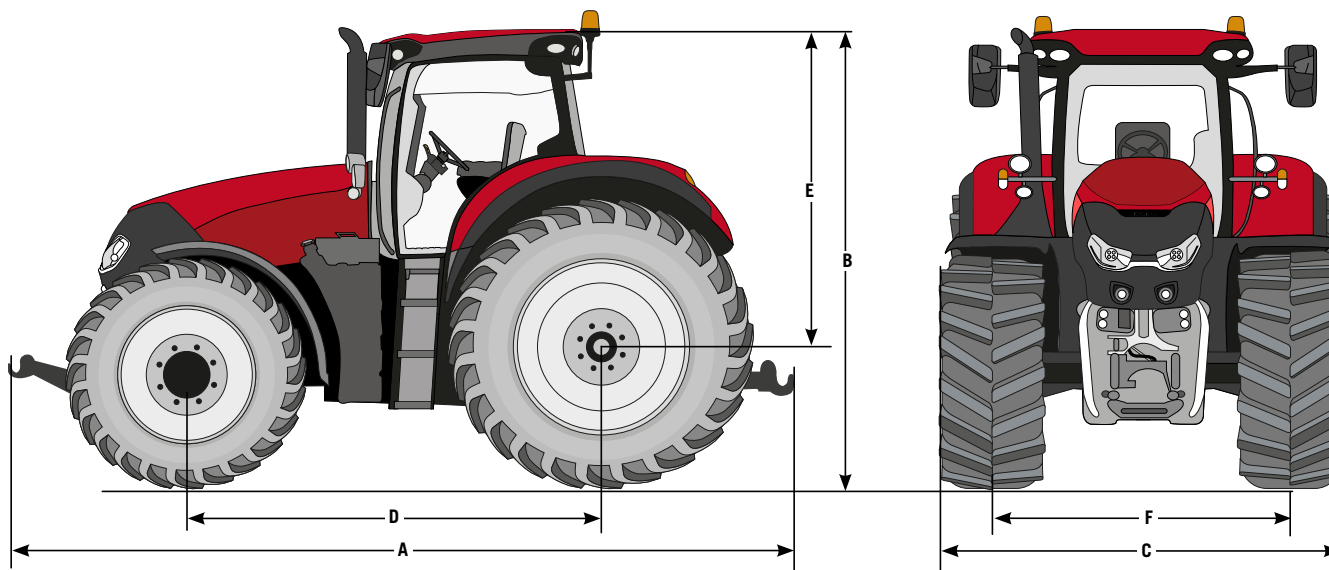



# HERGESTELLT IN ÖSTERREICH

Built with passion.

Jeder Case IH Optum CVXDrive Traktor steht für österreichische Konstruktions- und Fertigungsexzellenz. Als Sitz der europäischen Case IH Unternehmenszentrale ist die Produktionsstätte St. Valentin der Ort, an dem unsere Ingenieure und Mitarbeiter in hochmodernen Montageanlagen mit großem Engagement und Fachwissen Traktoren von 86 bis 300 PS mit höchster Qualität und Präzision entwickeln und bauen.

Neunzig Prozent der hier hergestellten Traktoren werden exportiert und tragen unsere Kultur der Fertigungsexzellenz hinaus in die Welt. Das Traktorenwerk von CNH Industrial in

St. Valentin, Österreich, schneidet beim jährlichen World Class Manufacturing (WCM) Audit regelmäßig außergewöhnlich gut ab - ein Erfolg, den wir unserer World-Class-Produktion und den hochqualifizierten Mitarbeitern verdanken. WCM steht für Kompetenz, Qualität und Leistung eines hochmotivierten Mitarbeiterstabs.

Alle Prozesse werden optimiert und getestet und unterliegen strengen Qualitätskontrollen, die weit über anerkannte Industriestandards hinausgehen. Unserer Fokus sind Maschinen, die sich perfekt für moderne Agrarbetriebe und Lohnunternehmer eignen.



**CNH Industrial Österreich GmbH**  
**Steyrer Straße 32, 4300 Sankt Valentin, Österreich**

Gebührenfreie Rufnummer: 00 800 22 73 44 00

 Sicherheit kann nie schaden! Lesen Sie bitte vor allen Arbeiten mit Anbaugeräten und Werkzeugen die jeweilige Betriebsanleitung. Alle Maschinen vor dem Einsatz untersuchen und auf Funktionsmängel prüfen. Die Hinweise auf den Sicherheitsschildern am Produkt befolgen und alle vorgesehenen Sicherheitsvorrichtungen nutzen. Dieses Dokument wurde für den weltweiten Vertrieb veröffentlicht. Die Serien- und Wunschausstattung sowie die Verfügbarkeit einzelner Modelle sind vom jeweiligen Zielmarkt abhängig. Case IH behält sich das Recht vor, technische und konstruktive Änderungen an den Maschinen unangekündigt vorzunehmen, ohne dass daraus die Verpflichtung entsteht, dieselben Änderungen an bereits ausgelieferten Einheiten vornehmen zu müssen. Die Angaben, technischen Daten, Beschreibungen und Illustrationen in der vorliegenden Broschüre waren zum Zeitpunkt der Drucklegung aktuell, können sich jedoch unangekündigt ändern. Auf einigen Abbildungen sind eventuell Teile der Wunschausstattung dargestellt, oder es fehlen Teile der Serienausstattung. Case IH empfiehlt Schmierstoffe von **AKCELA**.

